



NIEUW

## TP 160 PTO

Houtversnipperaar voor aan de tractor

Elegante en efficiënte houtversnipperaar met hydraulische invoer voor het versnipperen van maximaal 160 mm in doorsnede. Het geïntegreerd hydraulische systeem en de 2 horizontale invoerrollen zorgen voor een krachtig en probleemloos invoeren.

De TP 160 is een schijvenhakselaar waarbij het hout met een 90° snijhoek wordt gesnipperd. Het hart van de machine zijn de 2 messen en 2 tegenmessen, dit zorgt voor een efficiënte houtversnippering en een uniforme snipperkwaliteit.

Het nieuwe design, verhoogde capaciteit en verbeterd onderhoudsgemak maken de TP 160 tot een attractieve houtversnipperaar en toont dat een kleine machine professioneel gebruikt kan worden.

De TP 160 PTO kan worden voorzien van het toerenbeveiligingssysteem, de TP PILOT en wordt geadviseerd bij gebruik met een tractor met minder dan 36kW/50 pk.

Standaard op de TP 160

- Toerenverhogingstandwielkast op het PTO model
- Eenvoudige montage van de messen, afstellingsvrij
- Geïntegreerd hydraulisch systeem
- Twee messen (**Afstellingsvrij!**)
- Twee tegenmessen van Hardox
- Twee hydraulisch aangedreven invoerrollen
- Sterke veer op bovenste invoerrol
- Draaibare uitblaaspijp
- Schrapers tegen ophoping van materiaal bij de invoerrollen en in het rotorhuis
- Hydraulische verstelling van de invoersnelheid
- Rotorvergrendeling voor de beveiliging van de rotor-schijf bij het verwisselen van de messen
- Bedieningsbeugel voor start/stop/terug van de invoerrollen
- PTO aandrijfvas bij PTO model
- Handleiding en onderdelenboek
- Alle slijtdelen kunnen met standaard gereedschap gewisseld worden

### Nieuwigheden:

- Nieuw elegant design
- 10 mm snippergrootte => zeer hoge capaciteit
- Eenvoudige toegang tot het tegenmes
- Verbeterde snipperkwaliteit, door positie van de invoerrollen ten opzichte van de messenschijf
- Krachtigere invoer
- Versterkte 3-puntsbok
- Trekhaak voor aanhanger (optioneel)



TP 100

TP 160

TP 200

TP 250

TP 230

TP 270

TP 280

TP 400

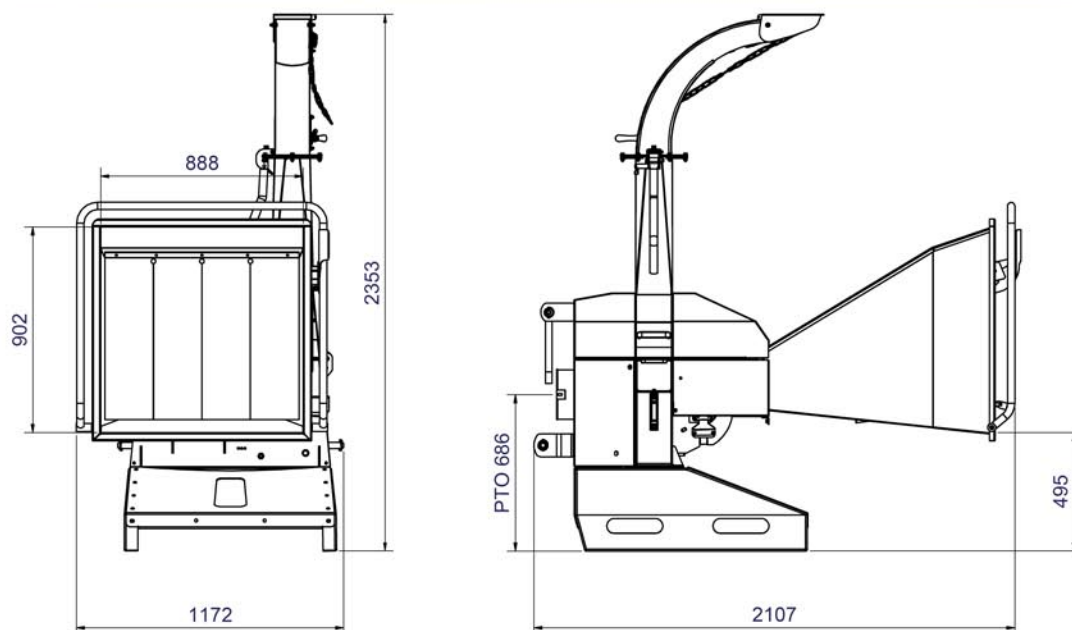

## Technische gegevens

Max. verwerkingsdiameter	160 mm
Max. opening bij de invoerrollen	160 x 220 mm (h x b)
Bediening	Terug/start/stop van de invoerrol d.m.v bedieningsbeugel (geel)
Versnippermethode	Schijf (Dubbel)
Gewicht schijf	85 kg
Invoerhoek	Parallel t.o.v. de rijrichting
Invoer	2 hydraulisch aangedreven invoerrollen, veerbelast met één 8 mm veer
Invoerrollen	Horizontaal
Aantal messen	2 stuks ( <b>Afstellingsvrij!</b> )
Snipperlengte	0-10 mm (hydraulisch verstelbaar)
Tegenmessen	1 horizontaal (4-zijdig te gebruiken) en 1 verticaal
Benodigd vermogen	22 - 59 kW (30 - 80 pk)
PTO	540 RPM (t/min)
Aftakas	Walterscheid met vrijloop, lengte is 560 mm
3-punts ophanging	Catogorie 1 en 2
Snippercapaciteit	5 - 6 m <sup>3</sup> /h
Gewicht	555 kg

## Accessoires

Toerenbewaking (TP PILOT)	Controleerd het schijftoerental om de aandrijflijn te beschermen
Klovers	Type A (met 4 vingers)
Verlengde uitblaaspijp	500 mm verticaal - 1.000 mm horizontaal
Verlichtingspaneel	Complete set achterlichten
Gereedschapset	Bevat gereedschap voor dagelijks onderhoud
Trekhaak	Maximale disseldruk = 500 kg