



NIEUW

TP 160 TRACK

Houtversnipperaar op rupsonderstel met eigen motor

Elegante en efficiënte houtversnipperaar met hydraulische invoer voor het versnipperen van maximaal 160 mm in doorsnede. Het geïntegreerd hydraulische systeem en de 2 horizontale invoerrollen zorgen voor een krachtig en probleemloos invoeren.

De TP 160 is een schijvenhakselaar waarbij het hout met een 90° snijhoek wordt gesnipperd. Het hart van de machine zijn de 2 messen en 2 tegenmessen, dit zorgt voor een efficiënte houtversnippering en een uniforme snipperkwaliteit.

Het nieuwe design, verhoogde capaciteit en verbeterd onderhoudsgemak maken de TP 160 tot een attractieve houtversnipperaar en toont dat een kleine machine professioneel gebruikt kan worden.

Standaard op de TP 160

- Geïntegreerd hydraulisch systeem
- Twee messen (**Afstellingsvrij!**)
- Twee tegenmessen van Raex
- Eenvoudige montage van de messen, afstellingsvrij
- Twee hydraulisch aangedreven invoerrollen
- Sterke veer op bovenste invoerrol
- Draaibare uitblaaspijp
- Schrapers tegen ophoping van materiaal bij de invoerrollen en in het rotorhuis
- Hydraulische verstelling van de invoersnelheid
- Rotorvergrendeling voor de beveiliging van de rotor-schijf bij het verwisselen van de messen
- Bedieningsbeugel voor start/stop/terug van de invoerrollen
- TP PILOT toerenbewaking, met urenteller
- Handleiding en onderdelenboek
- Alle slijtdelen kunnen met standaard gereedschap gewisseld worden

Nieuwigheden:

- Nieuw elegant design
- 10 mm snippergrootte => zeer hoge capaciteit
- Eenvoudige toegang tot het tegenmes
- Verbeterde snipperkwaliteit, door positie van de invoerrollen ten opzichte van de messenschijf
- Krachtigere invoer
- Nieuw automatisch opstartstelsel
- Eenvoudige toegang tot de motorruimte



TP 100

TP 160

TP 200

TP 250

TP 230

TP 270

TP 280

TP 400

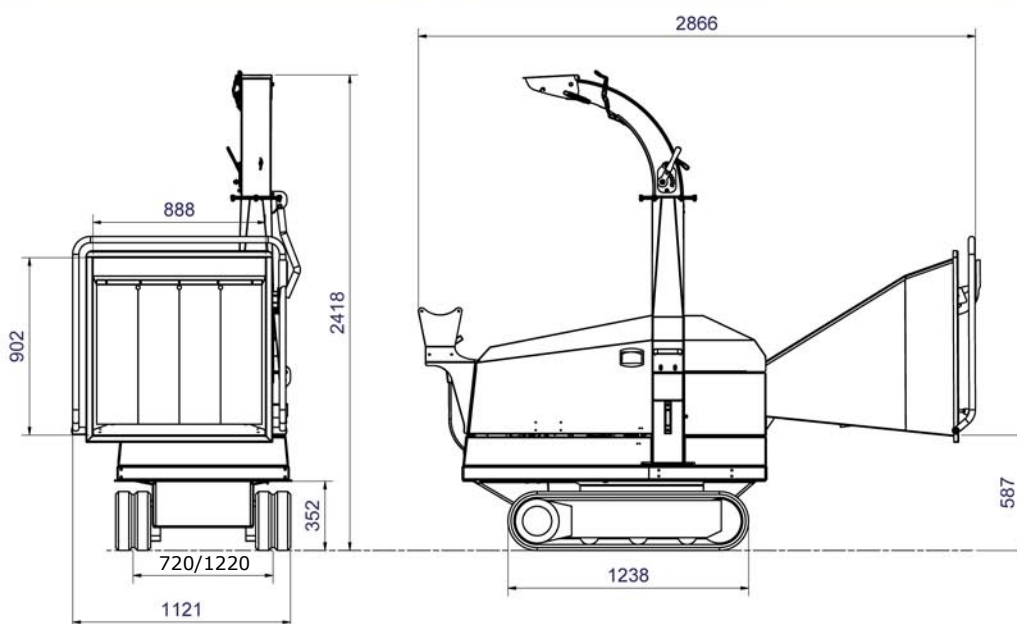

Technische gegevens

Max. verwerkingsdiameter	160 mm
Max. opening bij de invoerrollen	160 x 220 mm (h x b)
Bediening	Terug/start/stop van de invoerrol d.m.v bedieningsbeugel (geel)
Versnippermethode	Schijf (Dubbel)
Snijhoek	90°
Invoerhoek	Parallel t.o.v. de rijrichting
Invoer	2 hydraulisch aangedreven invoerrollen, veerbelast met één 8 mm veer
Invoerrollen	Horizontaal
Diameter schijf	660 mm
Gewicht schijf	85 kg
Aantal messen	2 stuks (Afstellingsvrij!)
Snipperlengte	0-10 mm (hydraulisch verstelbaar)
Tegenmessen	1 horizontaal (4-zijdig te gebruiken) en 1 verticaal
Motor	Lombardini, 4 cilinder diesel, 26 kW/35 pk
Overbrenging	Automatische koppeling
Indicatie en uitzetten motor bij:	Te lage oliedruk en te hoge koelwatertemperatuur
Toerenbewaking - TP PILOT	Inclusief urenteller
Verbruik	Ca. 3,5 L/h
Inhoud diesel tank	20 Liter
Rupsen	0,35 - 3,7 km/h, in/uitschuifbaar in de breedte (900 - 1.400 mm)
Snippercapaciteit	5 - 6 m ³ /h
Gewicht	1.157 kg

Accessoires

Verlengde uitblaaspijp	500 mm verticaal - 1.000 mm horizontaal
Gereedschapset	Bevat gereedschap voor dagelijks onderhoud
Klovers	Type A (met 4 vingers)